

Smart-UPS[®] RT

外部电池组
叠加式 / 机架安装式 **6U**

SURT192RMXLBP2

SURT192RMXLBP2J

简体中文

简介

关于此 UPS

美国电力转换公司 (APC®) SURT192RMXLBP2 外部电池组 (XLBP) 连接至大于 10 kVA 的 APC Smart-UPS® RT。这些设备共同保护了您的电子设备 (负载) 免遭市电电源断电、电压变低、突降和浪涌的影响。UPS 和 XLBP 共同从电池提供不间断电源, 直到市电电源恢复到安全级别或电池完全放电为止。

UPS 和电池组分开包装。

打开包装内容

安装设备前请阅读安全指南。







到货后, 请对电池组进行检查。如有损坏, 请通知运货商和经销商。

包装可回收利用; 请妥善保管, 以便再使用或处理。

检查电池组包装内容:

- 外部电池组
- 前面板
- 电池盒盖
- 接地导线
- 四个扣带支架
- 十六个装饰螺丝
- 导轨套件
- 四个装饰螺母
- 两个锁紧螺母
- 两个导轨夹条
- 四个盘头螺钉
- 两个机架安装式支架
- 八个平头螺钉
- 全部套件资料包含:
 - 产品资料
 - Smart-UPS RT 用户手册光盘
 - 安全信息
 - 质保信息

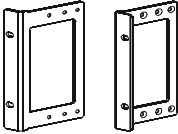
注意: 型号和序列号位于一个很小的后面板标签上。对于某些型号, 在前面板下的底盘上有附加的标签。

配件		
4		用于将导轨夹条固定到设备上的盘头螺钉
8		用于将机架安装式支架或扣带支架固定到设备上的平头螺钉
20		装饰螺丝: <ul style="list-style-type: none">• 4 个, 用于将设备固定到机架上• 16 个, 用于在叠加式配置中固定扣带支架
2		用于机架式安装的锁紧螺母
2		机架安装支架
2		导轨夹条
2		用于在叠加式配置中固定设备的扣带支架

附件

在电源与 UPS 连接之前安装附件。

有关可用的附件请参阅 APC 网站 www.apc.com。

规格

环境规格

温度	工作	0 至 40° C	本设备专门设计为室内使用。应将其放置在牢固可靠并足以支撑其重量的位置。 不要在灰尘过多或温度 (或湿度) 超出规定的地方使用设备。 环境因素将影响电池寿命。高温、低市电电源以及频繁、短时间的放电将缩短电池寿命。
	贮存	-15° 至 30° C 每六个月为 UPS 电池充电一次 30° 至 70° C 每三个月为 UPS 电池充电一次	
最高海拔	工作	3,000 m	
	贮存	15,000 m	
湿度		0 至 95% 的相对湿度 非冷凝	

物理规格

重量 请参阅本设备随附的安全指南中的设备抬升原则。		
电池组	(具有八个电池模块的)	181 kg
	无电池模块	44 kg
	每个电池模块	17 kg
外部电池组 (XLBP) 的最大数量		10 UPS、电池组和安装在机架中的所有 XLBP 的总重量不得超过机架的重量限制。
外形尺寸		
电池组	宽度	含机架安装式支架为 482 mm 不含机架安装式支架为 432 mm
	高度	263 mm
	深度	含 PDU 为 739 mm 不含 PDU 为 720 mm

安装



在叠加式或机架安装式配置中安装设备之前必须从电池组和 XLBP 中拆除电池。欲了解从电池组和 XLBP 中拆除电池的有关细节，请参阅包装说明。

务必将 UPS 放在电池组和 XLBP 的上方。

叠加式配置

叠加式配置的总高度不得超过 18U。UPS 和电池组合计为 12U。加上一个 XLBP 即构成了 18U 配置。

欲了解安装电池和电池盖的详细说明，请参阅本手册的 *机架安装式配置* 一节。

安装扣带支架

每个扣带支架必须使用四个装饰螺丝 (随附于电池组包装中) 固定到设备上。

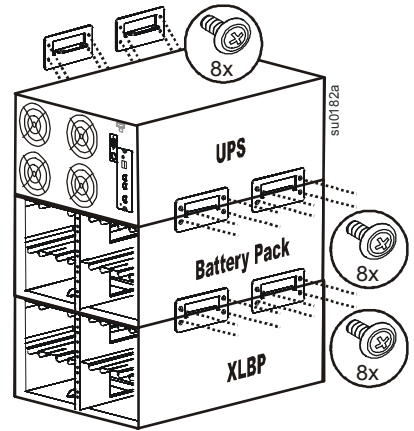

机架安装式配置

在安装 UPS 之前，请阅读包装中附含的安全指南并参阅本手册的 *物理规格* 一节。

安装机架安装式支架

每个机架安装式支架必须使用四个平头螺钉固定到设备上。

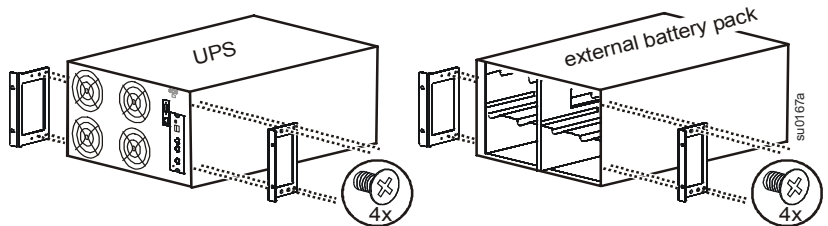

安装导轨夹条

每个导轨夹条必须使用两个盘头螺钉固定到设备上。

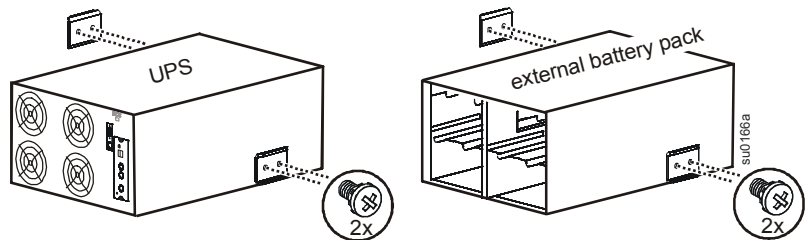

在机架中安装导轨

欲了解安装导轨的详细信息，请参阅导轨工具包中包含的说明。

在机架中安装设备

使用包装中包含的锁紧螺母和装饰螺丝在机架中固定 UPS、电池组和 XLBP。

每个设备必须使用四个装饰螺丝和两个锁紧螺母固定。

在机架中固定设备时，每个机架安装式支架的顶孔中必须使用一个锁紧螺母。

可以在螺纹孔中使用装饰螺丝固定每个机架安装式支架的底孔。

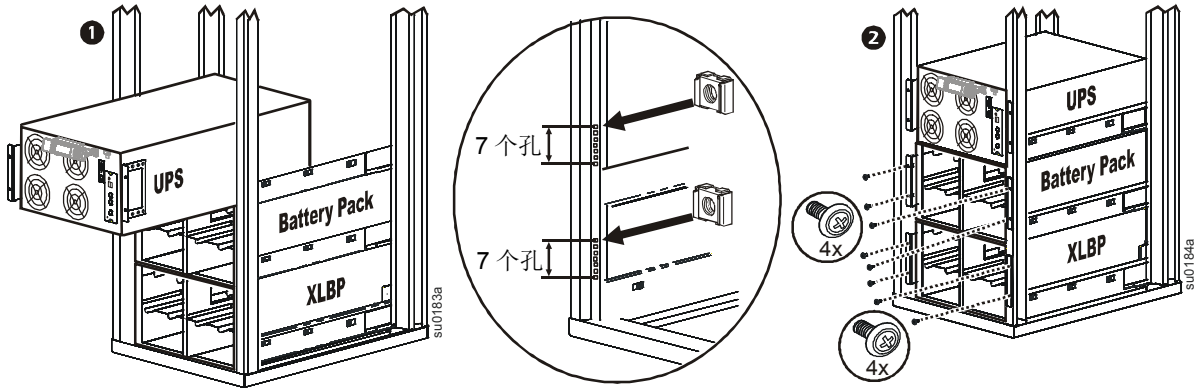

安装和连接电池模块



连接所有八个电池模块。如不能完成此项操作，可能会导致设备损坏。

更换电池盒盖。拧紧螺钉，以固定电池盒盖。

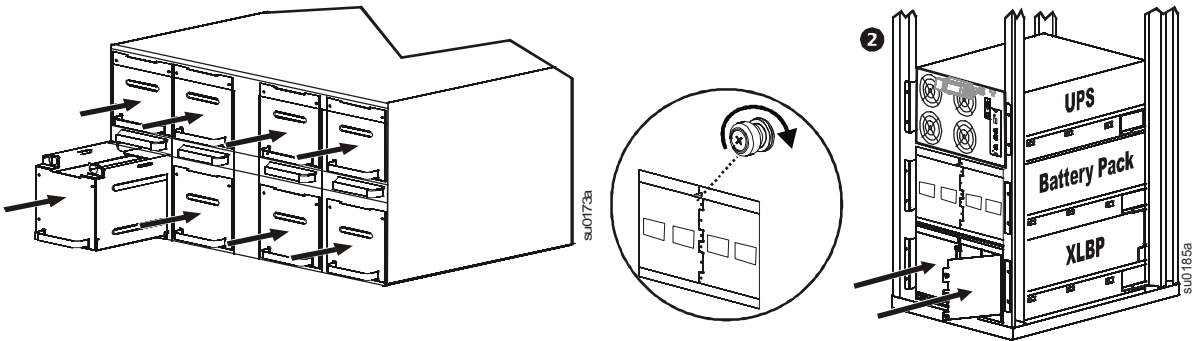

安装面板

UPS 面板的每个面上都有一个单独的锁扣。

电池组面板和 XLBP 面板的每个面上都有两个锁扣。

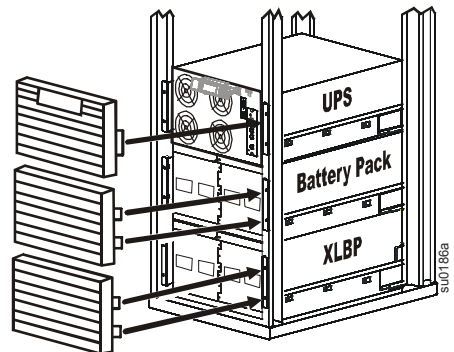

连接 UPS、电池组和 XLBP

设备的外观可能与本手册的描述有所差异。

① 按照图示连接接地导线。

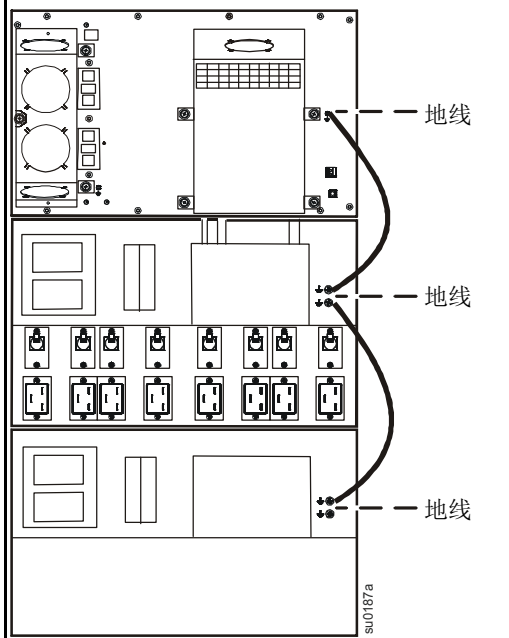

② 在将电池组连接到 UPS 之前，必须调节 UPS 电池连接器上的防护罩。

- 松开防护罩上的两个翼形螺钉。
- 滑动防护罩，以露出电池连接器。
- 牢固啮合电池连接器。
- 滑动防护罩，以便将电池连接器固定在合适位置。
- 拧紧翼形螺钉。

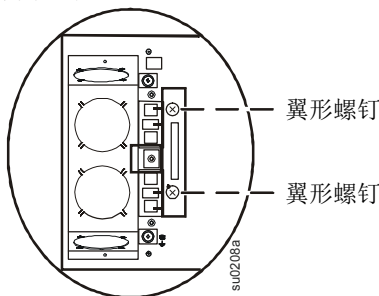

③ 拆下电池组和 XLBP 上的防护罩。

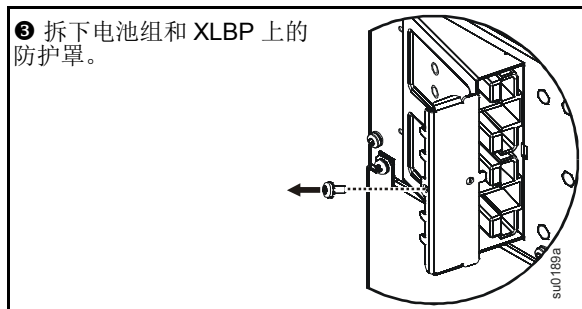

④ 按照图示连接电池。

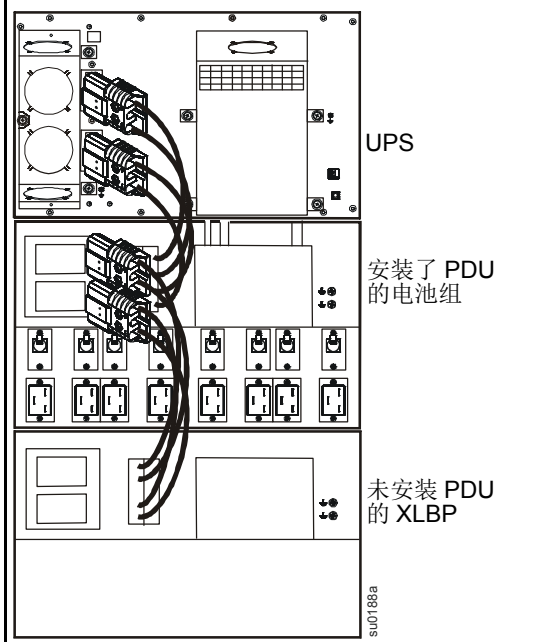

⑤ 转动防护罩。

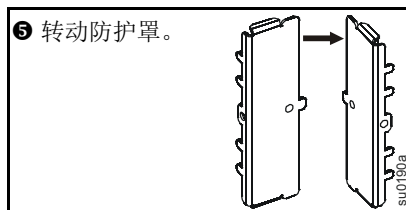

⑥ 重新安装防护罩。

确保所有已使用和未使用的电池连接器都装有防护罩。

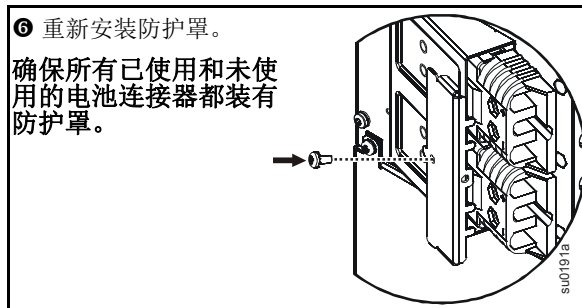

操作

电池 LED 指示灯

电池 LED 指示灯位于 XLBP 的前面板上。在正常操作的过程中，LED 指示灯不会发光。启动时，XLBP LED 将会在第一分钟内变亮并闪烁。然后 LED 指示灯应该熄灭。

如果 LED 指示灯一直发光，请执行以下步骤将其熄灭。

1. 使设备可以在不拆除或安装电池的情况下持续运行两个小时。
2. 确认显示界面显示了连接的 XLBP 的实际数量。
3. 确认显示界面显示 **CHRG** (电池充电量) 大于 95%。
4. 确认显示界面显示 **Load** (负载) 大于 5% x 安装的外部电池组数量。
5. 确认显示界面显示 **Runtime** (运行时间) 大于 00hr3.3m。
6. 按 Smart-UPS 用户手册所述进行自检。

如果执行这些步骤之后 LED 指示灯仍然发光，请参阅下面的故障检测表。

LED 指示灯的活动	可能的原因	执行自检之后的纠正措施
XLBP LED 短暂发光		
<ul style="list-style-type: none">• 启动时，XLBP LED 将会在第一分钟内变亮并闪烁。• XLBP 正与系统的其他组件建立通讯。• XLBP 正在进行正常的定期自检。	正常运行	无需进行任何操作。
XLBP LED 持续发光 注：在进行本表中列出的操作之前请阅读相关信息并执行上表中简述的步骤。		
XLBP LED 缓慢闪烁 (每秒闪烁一次)。	有一个或多个电池模块未连接。	<ul style="list-style-type: none">• 检查 UPS/XLBP 配置中的所有电池连接是否牢固。• 更换电池模块。
XLBP LED 快速闪烁 (每秒闪烁三次)。	存在通讯故障，请检查电缆连接。	<ul style="list-style-type: none">• 检查 UPS/XLBP 配置中的所有电缆连接和电池连接是否牢固。• 可能需要进行自检之外的测试。请联系 APC。请参阅本手册的 <i>维修</i> 一节。
XLBP LED 持续发光。	存在潜在的硬件故障。	请联系 APC，并参阅本手册的 <i>维修</i> 一节。
XLBP LED 不亮		
启动时 XLBP LED 不亮	正常运行。	无需进行任何操作。

电池模块和电池对标识

显示界面将通过以下方式参照引用 XLBP 配置。

外部电池组			
Negative BattPair 1 (负电池对 1)		Positive BattPair 2 (正电池对 2)	
Module 1 (模块 1)	Module 2 (模块 2)	Module 3 (模块 3)	Module 4 (模块 4)
Negative BattPair 3 (负电池对 3)		Positive BattPair 4 (正电池对 4)	
Module 5 (模块 5)	Module 6 (模块 6)	Module 7 (模块 7)	Module 8 (模块 8)

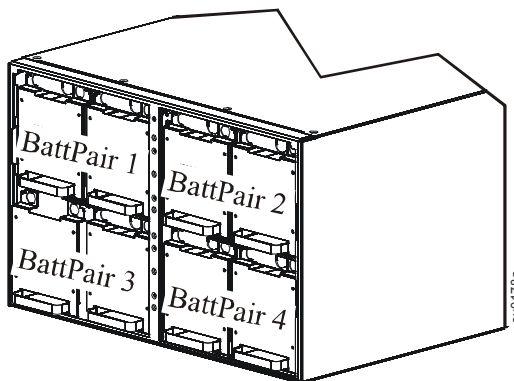

联系人信息

APC 全球客户支持

可以通过以下任何方式免费获得本产品或其他任何 APC 产品的客户支持：

- 参阅 APC 网站，以查阅 APC 知识库中的文档并提交客户支持请求。
 - **www.apc.com** (公司总部)
请连接为特定国家提供的本地化 APC 网站，每个网站都提供了客户支持信息。
 - **www.apc.com/support/**
通过搜索 APC 知识库和使用 e-support 获取全球支持。
- 通过电话或电子邮件联系 APC 客户支持中心。
本地客户支持中心和指定国家的客户支持中心：
有关联系信息，请参阅 **www.apc.com/support/contact**。

有关如何获取当地客户支持的信息，请与您购买 APC 产品的代理商或其它分销商联系。

维护、运输和服务

更换电池模块

此 UPS 具有易于更换、可热插拔的电池模块。更换电池的过程很安全，无触电危险。可以使 UPS 和连接的设备保持运行状态。

一旦电池断开，连接的设备在电源故障情况下将得不到保护。

请参阅适用的电池更换用户手册，以了解电池模块安装说明。向您的经销商咨询或参阅 APC 网站 www.apc.com 以获取关于更换电池模块的信息。

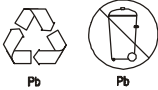

请务必将旧电池放入回收设备，或放在更换电池的包装材料中寄回 APC。

服务

如果设备需要维修，请勿将其送回至经销商处。根据以下步骤处理：

1. 检查 UPS 手册的 *故障检测* 一节中所讨论的问题，以排除常见问题。
2. 如果问题仍然存在，请通过 APC 网站 www.apc.com。
 - 请记住设备型号、位于设备背面的序列号和购买日期。如果打电话给 APC 客户支持中心，技术人员会要求您描述故障并尝试在电话中解决。如果不能在电话中解决，技术人员将给您签发一个“返修产品授权号码 (RMA#)”。
 - 如果设备在保修期内，可以免费维修。
 - 维修或退回产品的步骤可能因国家的不同而有所差异。请参阅 APC 网站，以了解各个国家的特定操作规程。
3. 请将设备用原包装寄回。如果它不可用：
 - 请小心包装设备，以免在运输途中损坏。切勿使用聚苯乙烯泡沫塑料作为包装材料。
 - 运输中发生的损坏不在保修范围内。
4. 运输前始终将电池断开连接，以符合美国运输部 (DOT) 和 IATA 的规定。电池可以保留在设备中。
5. 在外包装上标记 RMA# 号。
6. 请按照客户支持中心提供的地址将设备寄回，应委托可靠的邮递公司运送并预付邮资。

所有内容版权所有 2008 美国电力转换公司。保留所有权利。未经许可不得转载复制全部或部分内容。

APC、APC 标志、Smart-UPS 和 PowerChute 都是美国电力转换公司的商标。所有其他商标、产品名称及公司名称是其各自所有者的财产，只能用于参考目的。

两年的质保期

美国电力转换公司 (APC®) 在本有限出厂质保声明中规定的有限质保仅适用于您所购买的在常规业务中用于商业和工业用途的产品。

担保条款

APC 保证，自购买之日起的两年内，其产品不会出现材料和工艺方面的问题。在此期间内 APC 将根据自己的判断为此类故障产品提供维修和更换服务。本担保不适用于因偶然、疏忽或误用所造成的损坏或以任何方式更改或改装过的产品。故障产品或部件的修理或更换并不会延长原质保期。本质保下所提供的任何部件可能是全新的，也可能是工厂翻新品。

不可转让担保

本担保只适用于进行过正确产品注册的原始购买者。可在 APC 网站 www.apc.com 注册本产品。

免责条款

根据本质保，如果 APC 的测试和检验表明产品中所称的缺陷不存在，或缺陷是由于最终用户或任何第三方的误用、疏忽、不正确安装或测试引起的，则 APC 不应承担责任。如属下列情况，APC 亦不提供保修服务：未经授权擅自修理或改装错误或不当电压或连接、现场操作条件不当、腐蚀性环境、由非 APC 指定的人员进行修理、安装和启动、更改位置或使用用途、暴露于自然环境中、自然因素、火灾、失窃、或不依照 APC 建议或规格安装、或更改、损坏、移除 APC 序列号的任何情形，或者进行其它超出使用范围的操作。

对于根据本协议及其相关条款销售、维修或提供的产品，APC 在法律或相关法规允许的范围内不提供任何明示或暗示的担保。对于本产品用于特殊目的适销性、满意度和适用性，APC 不提供任何形式的暗示担保。APC 的明示担保不应被扩展、缩减或受到责任义务影响，APC 只提供与产品相关的技术或其他建议或服务。上述的担保和补救措施仅适用于本产品并取代所有其他担保和补救措施。针对任何违反质保的情况，上述质保规定了 APC 的唯一责任以及购买者的全部补偿。APC 提供的担保仅授予本产品购买者，任何第三方不得享受本担保。

APC 及其官员、主管、子公司或员工不对使用、维修或安装产品中发生的任何间接的、特殊结果的或惩罚性的损害负责，不论此类损害是来自于合同或民事侵权，不论是属于故障、疏忽或严格责任，或者 APC 是否已预先被告知损害的可能性。尤其需要注意的是，APC 不对任何费用承担责任，例如损失的利润或收入、设备丢失、无法使用设备、软件丢失、数据丢失、替代物的成本、第三方索赔或其它方面的费用。

APC 的任何销售人员、雇员或代理商均无权对本质保条款进行增补或修改。如有必要，仅可由 APC 官员和法律部门以书面形式签署对本担保条款的修改。

担保索赔

有质保索赔问题的客户可通过 APC 网站 www.apc.com 的 Support (支持) 页面进入 APC 客户支持网络。请从国家选择下拉菜单中选择您的国家。打开网页上部的 Support (支持) 标签页可获得您所在区域的客户支持部门的联系信息。

